

Posicionador GN 615

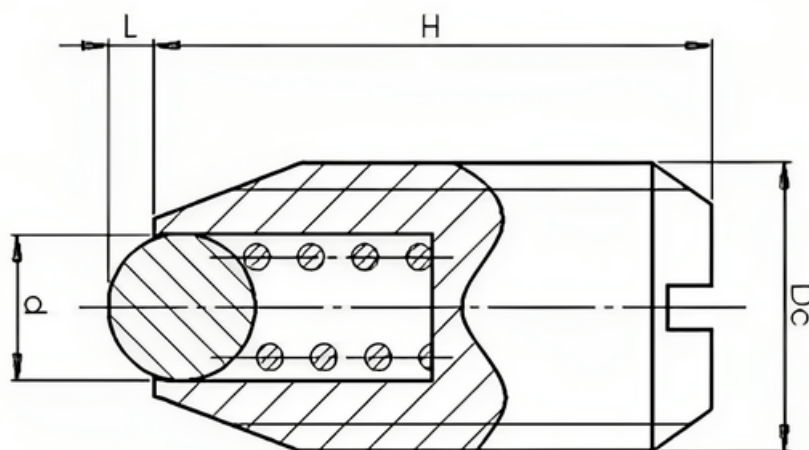

CÓDIGO	Dc	d	H	L	FORÇA MOLA (N)		PESO (g)
					INICIAL	MÁXIMA	
POSICIONADOR M3	M3	1,5	7	0,4	3	4,5	1
POSICIONADOR M4	M4	2,5	9	0,8	6	14,5	1
POSICIONADOR M5	M5	3	12	0,9	8	14	1
POSICIONADOR M6	M6	3,5	14	1	11	18	2
POSICIONADOR M8	M8	4,5	16	1,5	18	31	4
POSICIONADOR M10	M10	6	19	2	24	45	7
POSICIONADOR M12	M12	8	22	2,5	26	49	10
POSICIONADOR M16	M16	10	24	3,5	41	86	24
POSICIONADOR M20	M20	12	30	4,5	56	111	43
POSICIONADOR M24	M24	15	34	5,5	81	151	70



FIXOTRAVAS

DESDE 2005

Peças e Acessórios Industriais